

FARETTI LED DA ESTERNO SERIE FA5

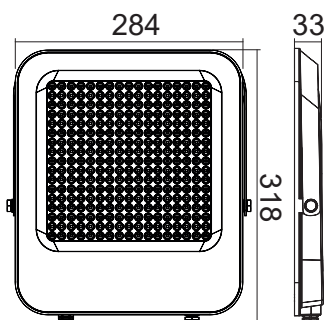

Codice
39.9FA520N

EAN13
8025702065715



Potenza (Pon)	200W
Potenza in Standby (Psb)	0W
Tensione di alimentazione	220-240 Vac - 50/60 Hz
Range di tensione di alimentazione	180-265 Vac - 50/60 Hz
Corrente	870mA
Fattore di potenza	> 0,9
Fattore di sfasamento (cos φ1)	0,90
Temperatura di esercizio	-20°C ~ +50°C
Flusso uscente Totale	18000lm
Flusso uscente Φ120°	17000lm
Temperatura di colore correlata	4000K
Indice di resa cromatica R9	1
Tonalità di luce	Bianca Naturale
Coerenza dei colori	≤6SDCM
Tempo di innesco	istantaneo (<0,5 sec)
Tempo di avvio lampada Φ95	piena luce istantanea (<1 sec)
Angolo di diffusione	110°
Intensità luminosa di picco	6820cd
Durata di vita L70B50 (LIFETIME)	30000h
Fattore di mantenimento del flusso luminoso (XLMF)	0.96
Fattore di sopravvivenza (SF)	0,90
Grado di protezione contro gli urti	IK07
Dimensioni	318x284x33mm
Materiale del corpo	Alluminio pressofuso Vetro temperato IK07, antiabbagliamento Cavo di alimentazione gommatto 30cm sezione 3x1,00mm ²
Peso	1748g
Tipo di attacco	Conduttori liberi
Consumo Energetico Ponderato	200kWh/1000h
Metrica dello sfarfallio (Pst LM)	1
Metrica effetto stroboscopico (SVM)	0.9

Tipologia:
Proiettori IP65 per installazioni in ambienti esterni
LED:
SMD ad alta efficienza
Corpo:
Alluminio pressofuso
Schermo:
Vetro temperato
Alimentazione:
DOB con Range di Tensione 180-265V

